

OWNER'S MANUAL

RLS201102 En.A

Due to our continuous improvement programs, all models, operation, and/or specifications are subject to change without prior notice.

Användarmanual

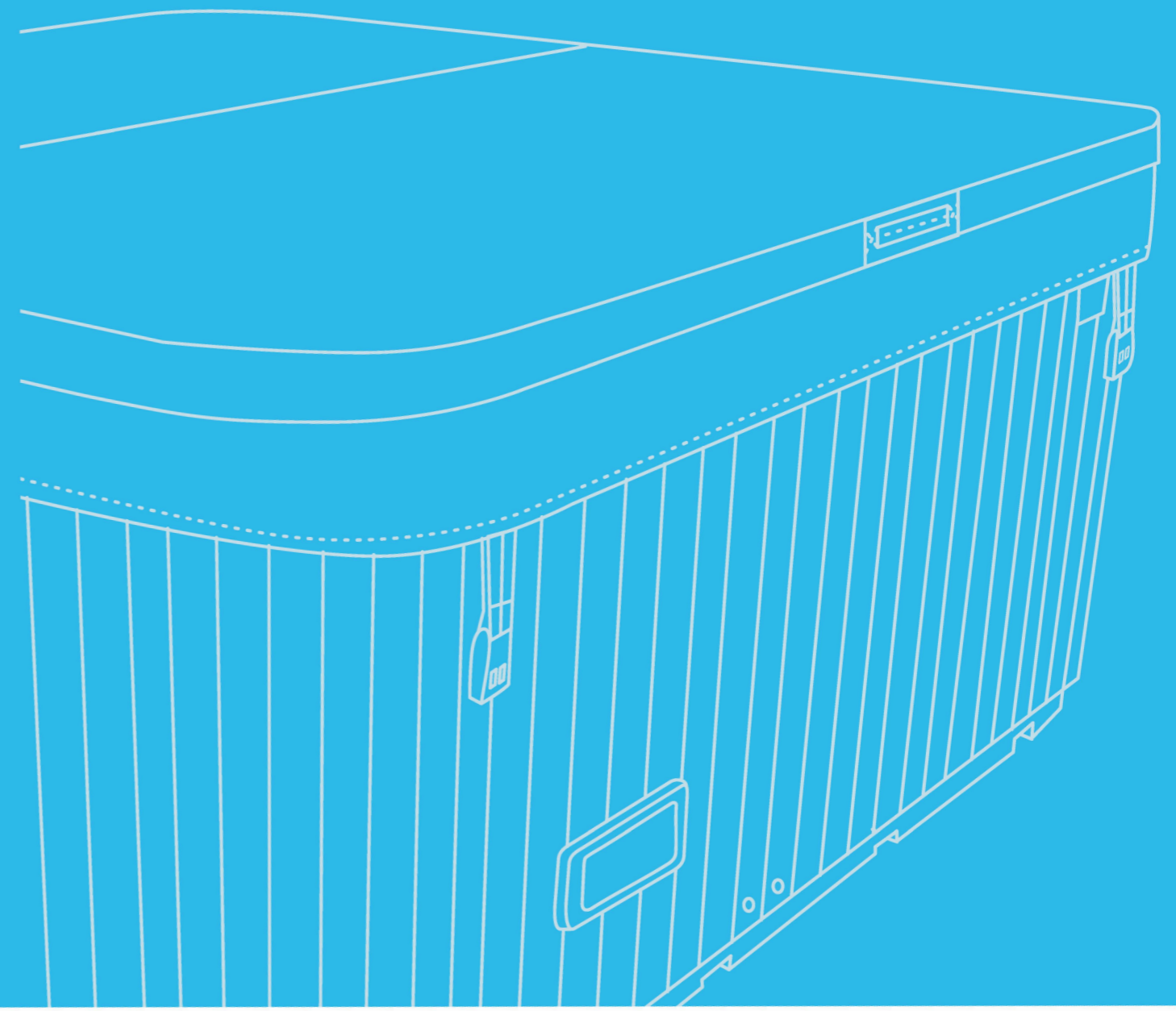

- Handbok om SPA, se ((ÄGARHANDBOK))
- Om installation av styrsystem, se ((BRUKSANVISNING))

Innehållsförteckning

introduktion.....	01
viktiga säkerhetsinstruktioner.....	02
Allmänna spa-riktlinjer.....	05
installationsinstruktioner.....	08
Elektrisk installation Krav.....	09
Förstastartinstruktioner.....	09
Funktionsfunktioner.....	13
Tömma ditt spa.....	15
Spa vård och underhåll.....	16

Introduktion

Grattis till köpet av ditt nya spa! Med rätt förberedelse och vård kommer ditt spa att ge dig många års njutning. Vi tror att ditt spa kommer att bli en speciell plats i din trädgård som gör att din familj och vänner kan koppla av, ha kul och njuta av tiden tillsammans i en lugnande, naturlig vattenmiljö.

Kom ihåg att ditt spa är en kraftfull elektrisk utrustning. Det är oerhört viktigt att du har den ordentligt installerad för att säkerställa säker användning. För att bekanta dig med ditt spa, föreslår vi att du tar dig tid att läsa igenom ägarens bruksanvisning innan du installerar och använder ditt spa. Och det är också ett komplement till den utbildning du ska få från din spa-återförsäljare när du köper och startar ditt spa för första gången. Genom att göra detta kommer du att bekanta dig med viktiga drifts- och säkerhetsrutiner och därmed säkerställa en trevlig upplevelse redan från början.

Om du har några frågor angående denna manual, vänligen ring din spa-återförsäljare, som gärna hjälper dig ytterligare.

VARNING: Denna manual är skriven för att säkerställa korrekt användning och installation av ditt spa. Eventuella ändringar av procedurerna som beskrivs i denna bruksanvisning kan göra att garantin upphör att gälla.

Denna manual och dess innehåll kan ändras utan föregående meddelande. Även om vi har förberett den här manualen så exakt och exakt som möjligt, är vi inte ansvariga för förlust, skada eller skador orsakade av felaktig installation eller felaktig användning av spaet.

Korrekt avfallshantering av denna produkt

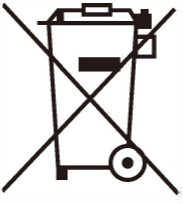
	<p>Denna märkning indikerar att denna produkt inte ska kasseras med annat hushållsavfall i hela EU. För att förhindra eventuell skada på miljön eller människors hälsa från okontrollerat avfallshantering, återvinn det på ett ansvarsfullt sätt för att främja hållbar återanvändning av materialresurser. För att returnera din begagnade enhet, använd retur- och insamlingssystemen eller kontakta återförsäljaren som din produkt köptes från. De kan ta den här produkten för miljösäker återvinning.</p>
---	--

Viktiga säkerhetsanvisningar

Ta dig tid att läsa alla dessa varningar och försiktighetsåtgärder innan du installerar och använder ditt spa.

Var en ansvarsfull spaägare. Följ alltid dessa säkerhetsföreskrifter när du installerar och använder ditt spa. Var noga med att förklara säkerhetsåtgärderna för alla nya eller tillfälliga användare av ditt spa.

OBS! En licensierad elektriker kan krävas för att uppgradera din standarduttag och / eller strömbrytare.

⚠ FARA - RISK FÖR FÖRTÄNKNING AV BARN OCH SKADA: För att undvika olyckor, se till att barn inte kan använda spaet om de inte alltid övervakas. Se till att du alltid låser locket efter att du har använt ditt spa för barns säkerhet. Lägre vattentemperatur rekommenderas för barn. Barn är särskilt känsliga för varmt vatten.

⚠ FARA - RISK FÖR SKADOR: Sugbeslagen i detta spa är dimensionerade för att matcha det specifika vattenflöde som pumpen skapar. Om behov uppstår för att byta ut suganslutningarna eller pumpen, se till att flödes hastigheterna är kompatibla. Använd aldrig spaet om sugbeslaget eller filterkorgarna är trasiga eller saknas.

Byt aldrig en sugkoppling med en som är mindre än den flödes hastighet som anges på den ursprungliga sugkopplingen.

⚠ FARA - RISK FÖR ELEKTRISKT STÖT: Montera spaet minst 1,5 meter från alla metallytor. Som ett alternativ kan massagebadet installeras inom 1,5 meter från metallytor när varje metallyta är permanent ansluten med minst 6 mm² massiv kopparledare till utsidan av spaets kontrollbox.

Tillåt inga externa elektriska apparater, såsom ljus, telefon, radio, TV och etc., inom 1,5 meter från spaet. Försök aldrig använda någon elektrisk utrustning inifrån spaet.

⚠ VARNING- ATT REDLICERA RISKEN FÖR SKADOR

Spa-vattnet bör aldrig överstiga 40 °C. Vattentemperaturen mellan 38 °C och 40 °C anses vara säker för en frisk vuxen. Lägre vattentemperatur rekommenderas för små barn och när spa-användningen överstiger 10 minuter.

Hög vattentemperatur har hög potential för att orsaka fosterskador under graviditet. Kvinnor som är gravida eller som tror att de är gravida bör alltid kontakta sin läkare innan spa-användning. Användning av alkohol, droger eller mediciner före eller under spa-användning kan leda till medvetslöshet med möjlighet till drunkning.

Personer som lider av fetma, en medicinsk historia av hjärtsjukdomar, lågt eller högt blodtryck, cirkulationsproblem eller diabetes bör rådfråga en läkare innan du använder spaet.

Personer som använder mediciner bör rådfråga en läkare innan de använder spaet eftersom vissa läkemedel kan orsaka sömnhet medan andra kan påverka hjärtfrekvens, blodtryck och cirkulation.

⚠ UNDVIKA RISKER FÖR HYPERTERMI

Långvarig exponering för varm luft eller vatten kan orsaka hypertermi. Hypertermi uppstår när kroppens interna I-temperatur når en nivå 2 °C till 4 °C, den normala kroppstemperaturen på 37 °C. Medan hypertermi har många hälsofördelar är det viktigt att inte låta kroppens kärntemperatur stiga över 39,5 °C. Symtom på överdriven hypertermi inkluderar yrsel, slöhet, dåsighet och svimning. Effekterna av överdriven hypertermi kan inkludera:

- Underlåtenhet att uppfatta värme
- Underlåtenhet att erkänna behovet av att lämna spaet
- Omedvetenhet om överhängande fara
- Fosterskador hos gravida kvinnor
- Fysisk oförmåga att lämna spaet
- Medvetslöshet

⚠ VARNING: Användning av alkohol, droger eller mediciner kan avsevärt öka risken för Fata I hypertermi.

UNDVIKA RISKER FÖR BRÄNNOR

Innan du går in i ett spa, mät vattentemperaturen med en noggrann termometer eftersom toleransen för temperaturreglerande enheter kan variera med så mycket som ± 2 °C.

Testa vattnet med handen innan du går in i spaet för att vara säker på att det är bekvämt.

FÖR SPAS UTRUSTAD MED LJUDKOMPONENTER

Ljudkomponenter är valfria och finns på alla spa-modeller.

⚠ VARNING: Anslut inte några extra komponenter till systemet – till exempel cabie, extra högtalare, hörlurar etc.

⚠ Varning: Lämna inte luckan till ljudfacket öppen. Byt endast ljudkomponenter mot identiska komponenter.

⚠ VARNING: Risk för chock! Inga delar som kan servas av användaren.

Försök inte utföra service på detta styrsystem. Kontakta din återförsäljare eller serviceorganisation för hjälp. Följ alla ägarens instruktioner för manuell strömanslutning. Installationen måste utföras av en auktoriserad elektriker och alla jordanslutningar måste vara korrekt installerade.

Allmänna spa-riktlinjer

Ditt nya spa är tänkt att vara trevligt, hälsosamt och avkopplande. Följande bruks- och underhållsinstruktioner är mycket viktiga och måste följas noggrant.

- Kontrollera alltid vattentemperaturen för hand innan du går in i ditt spa.
- Hög vattentemperatur kan vara hälsofarligt.
- Barn ska inte använda spa utan vuxenövervakning.
- Använd inte ditt spa ensam.
- Håll allt glas och andra brytbara delar borta från spaområdet.
- Gå in och lämna spaet långsamt. Våta ytor kan vara hala.
- Långvarig nedsänkning kan vara hälsofarligt.
- Underhåll vattenkemi i enlighet med tillverkarens anvisningar.

Ditt nya spa har konstruerats med en kraftfull vattenpump som skjuter vatten genom olika hydroterapistrålar, som kommer att slappna av även de tätaste musklerna.

Filtreringen av spaet är mycket viktigt. Det kommer att minimera rengöringstiden och den mängd kemikalier som behövs för att hålla ditt spa-vatten balanserat. De två dagliga programmerbara filtercyklerna kan ställas in för vilken tid som helst upp till 11 timmar om behov uppstår. Detta kan åstadkommas via kontrollpanelen på ovansidan.

VIKTIGT: Håll ditt spa ordentligt täckt när det inte används!

- Täckta spa använder mindre el samtidigt som en inställd temperatur bibehålls.
- Om du täcker ditt spa skyddar du ditt spa mot solens ultravioletta strålar.
- Du måste hålla spaet täckt för att bibehålla garantitäckningen.
- Att täcka ditt spa hjälper till att förhindra att barn drunknar i spaet.

Ditt nya spa är utrustat med en elektrisk värmare. Följ instruktionerna nedan för att säkerställa den mest effektiva driften:

- Håll spaets driftstemperatur 2 ° C under önskad användningstemperatur när den inte används. Ställ in temperaturen på önskad temperatur en eller två timmar före användning.
- Om spa-användningen överstiger två timmar i veckan bör den inställda temperaturen förbli vid önskad användningstemperatur.
- Luftföretaget bör användas sparsamt. När den är öppen sjunker vattentemperaturen ganska snabbt och kan också sprida kemikalier.

OBS! Den här metoden är endast avsedd för spa-användning under två timmar i veckan.

- Filtret måste rengöras eller bytas regelbundet. Denna process tar bara några minuter och resultatet är ökad vattenklarhet och utrustningens livslängd.
- Vattennivån är mycket viktig för driften av ditt spa. Om vattennivån är för låg eller för hög, fungerar ditt spa inte korrekt. Vattennivån bör vara cirka 1" över den högsta strålen (eller cirka ½" under kudden) när spaet inte används.
- Vi rekommenderar att ditt spa-vatten byts varannan till var tredje månad. Det kan hända att det är nödvändigt att byta spa-hoppet ofta med tung användning. När det är tomt bör ditt spa rengöras med ett icke-slipande rengöringsmedel och sköljas noggrant.
- När du fyller ditt spa, fyll alltid i skumfiltret. Använd endast vanligt kranvatten.
- Se instruktioner om hur du dränerar ditt spa.

⚠ VARNING:

ANVÄND INTE SALT I DIN SPA!

Kalcium hjälper till att kontrollera den frätande naturen i spaets vatten. Det låga kalciuminnehållet i mjukt vatten är mycket frätande för utrustningen och kan orsaka färgning av spa-skalet. Den rekommenderade kalciumhårdenheten är 150 – 200 ppm.

Se följande bilder för en förklaring av spaets kontroller, komponenter och tekniska termer. Observera att inte alla modeller har de funktioner och komponenter som visas på följande bilder.

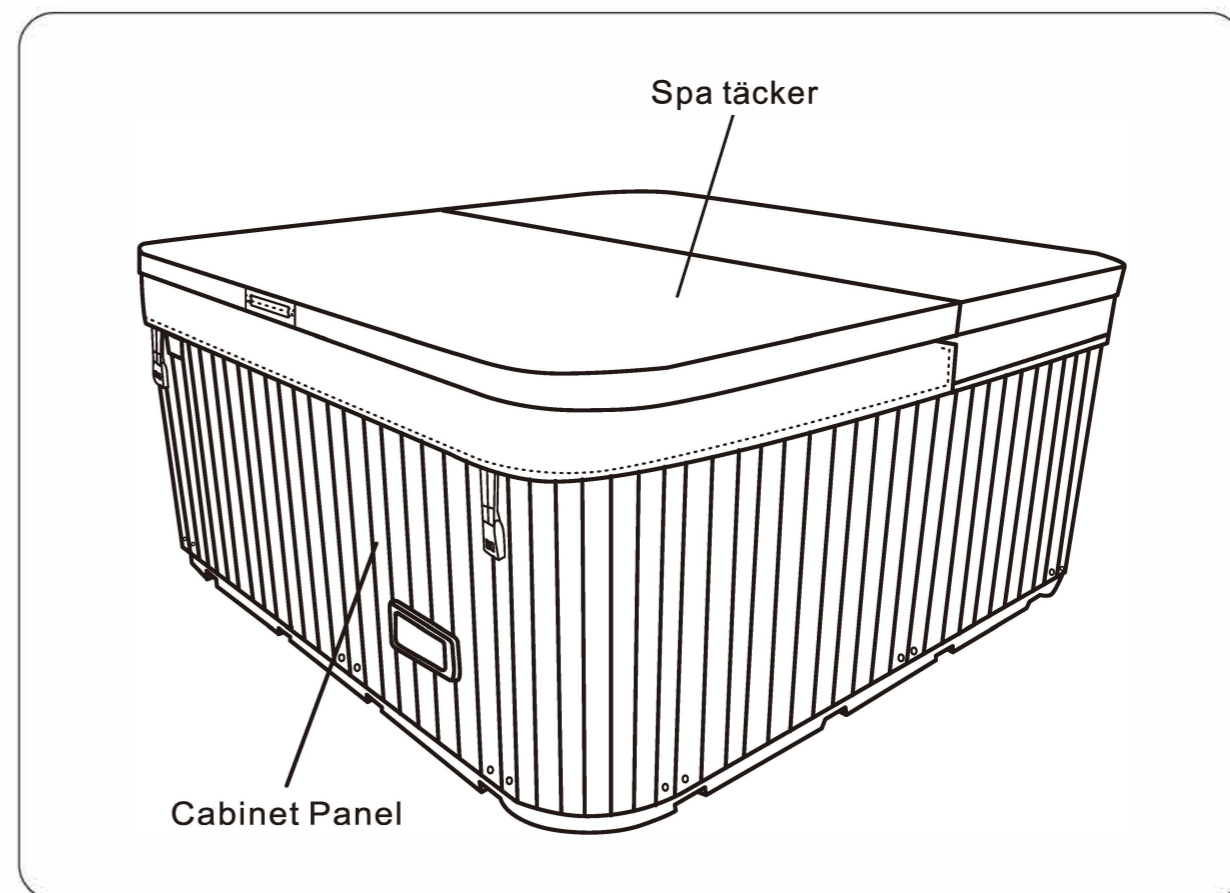
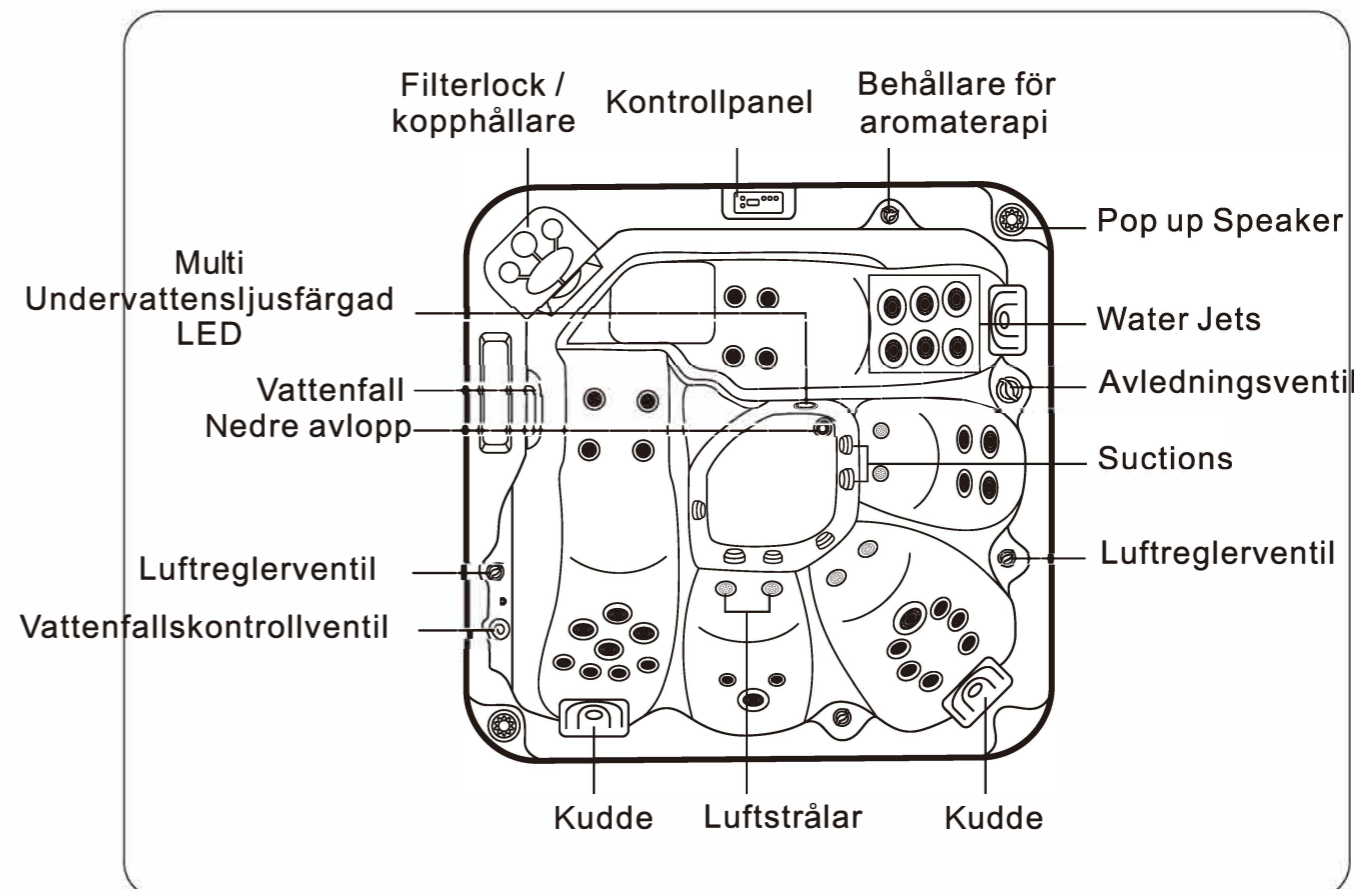

Installationsanvisningar

Korrekt planering är ett viktigt övervägande när du installerar ditt nya spa. Webbplatsval är ett kritiskt steg och bör tänka lika seriöst. Att planera framåt, innan leveransen av ditt spa, underlättar installationsprocessen.

PLATSVÄL OCH FÖRBEREDELSE

- 1) Placera ditt spa på en strukturellt stark, solid och rimligt plan yta som är tillräckligt stor för att hela spaet ska passa. Ett fylligt spa är extremt tungt. Se till att platsen du väljer kan bära vikten på ditt fyllda spa. Ojämn sedimentering kan orsaka att ett spa spricker, eller strukturella skador på grund av en felaktig grund täcks inte av garantin.
- 2) Se till att ditt spa passar in i det utrymme du har valt. Följ alltid lokala byggregler när det gäller grindar, staket etc.
- 3) Se till att spa-installationen och placeringen möjliggör en öppen och obegränsad åtkomst på alla sidor i spaet för normal service. Se till att ditt spa har rätt tillgång till alla elektriska komponenter, brytare, säkringar, skåppaneler etc. Om du inte gör det kan det leda till ytterligare avgifter eller utvärderingar för service och / eller parning av spaet.
- 4) Se till att vatten rinner ut från spaet för att hålla vatten ur utrustningsutrymmet och borta från alla elektriska komponenter. Kom ihåg att de elektriska komponenterna i ditt spa måste hållas torra.
- 5) Tillhandahåll tillräcklig ventilation för fuktigheten som skapas av ditt spa.
- 6) Kontrollera belastningsförmågan på golvet där spaet ligger. De flesta hem ska uppfylla kravet på 80 pund per kvadratfot.

Elektriska installationskrav

Det är spa-ägarens ansvar att se till att en kvalificerad och licensierad elektriker utför den elektriska installationen. Och denna installation måste vara i enlighet med National Electrical Code; lokala och statliga elektriska koder. Följande information tillhandahålls för att ansluta elförsörjningen till ditt nya spa. Se (<BRUKSANVISNING)) för mer information.

Instruktioner för igångsättning

VIKTIGT: Läs dessa steg-för-steg startprocedurer innan du startar ditt spa. Underlåtenhet att följa någon av nedanstående instruktioner kan leda till skada på utrustningen och kan upphäva din garanti.

⚠ Varning: Slå inte på strömmen till ett tomt eller delvis fyllt spa. Att köra spa-pumpen torr (utan att vatten rinner igenom den) kan orsaka OMEDELBAR skada och upphäver garantin! Se till att spaet är korrekt installerat i enlighet med installationsanvisningarna i denna bruksanvisning.

INSPEKTION

Du måste inspektera ditt spa innan du fyller det med vatten. Gå igenom följande steg för att förhindra vanliga problem när du ansluter ditt spa för första gången.

- 1) Stäng av strömmen till spaet vid brytaren.
- 2) Ta bort de syntetiska skåppanelerna på sidan av spaet för att komma åt interna! elektriska komponenter och utrustning.
- 3) Vrid alla jetstrålarna i massagebadet medurs (helt öppet läge).
- 4) Se till att alla kulventiler är helt öppna för värmaren och alla pumpar.
- 5) Kontrollera värmeföreningarna och pumpföreningarna för att försäkra att de är täta för att förhindra risken för läckage i utrustningens område (Varje pump har 2 kopplingar och värmaren har 2 kopplingar, ett nyligen levererat spa kan ha lösa kopplingar orsakade vid transport av spa). Dessa dras åt för hand och behöver inga specialverktyg för att dra åt dem.
& Varning: Använd inte en skiftnyckel. Överdragning kan orsaka skador på fack och packningar som inte täcks av garantin.
- 6) Kontrollera att det inte finns några tydliga tecken på lösa ledningar eller trasiga rör.
- 7) Rengör eventuellt skräp från serviceåtkomstområdet eller inuti själva spaet.

- 8) Se till att avtappningsventilen är stängd (se tömning av ditt spa).
- 9) Rengör och polera ytorna på ditt spa.

FYLLA DIN SPA MED VATTEN

⚠ **Varning:** Fyll INTE ditt spa med varmt vatten rakt ut ur varmvattenberedaren eller kranen. Detta vatten kan vara så varmt som 60 ° C och orsaka skador på spaets yta och VVS. Detta upphäver din garanti. Nivellera ditt spa innan du fyller på det.

Det är dags att fylla ditt spa med vatten. Slå inte på strömmen till spaet förrän ditt spa är helt fyllt. Följande är den rekommenderade metoden för att fylla ditt spa ordentligt:

- 1) Ta bort filterlocket / kopphållaren och lägg det åt sidan.
- 2) Ta bort den flytande dammen och korgen. Ta sedan bort filterpatronen genom att dra ut den från filterbehållaren.
- 3) Placera en trädgårdsslang i mitten av filterbehållaren.
- 4) Fyll massagebadet med vatten från cirkulationspumpsledningen tills vattennivån är över fotbrunnen.
OBS: Detta rensar ut all luft från cirkulationspumpen. Ett luftlås kan orsaka skador på cirkulationspumpen och detta upphäver din garanti.
- 5) När vattennivån har fyllts över fotbrunnen kan du dra ut slangen ur filterbehållaren och fortsätta fylla spaet från spa-skalets fotbrunn.
- 6) Fyll massagebadet tills vattennivån är cirka 1 "över den högsta strålen (eller ungefär ½" låg under kudden). Fyll inte för mycket.
OBS: Varje person som kommer in i spaet kommer att förskjuta en viss volym vatten, så justera vattennivån till antalet personer som regelbundet använder spaet.
- 7) Stäng av slangen och kontrollera att det inte finns några läckage vid pumpföreningarna under påfyllningen av ditt spa.
- 8) Sätt tillbaka filterpatronen och korgen i filterbehållaren.

SLÅ PÅ STRÖMMEN

⚠ **VARNING:** Slå inte på någon pump förrän ditt spa är ordentligt fyllt med vatten. Att köra pumpar utan vatten i ditt spa kan orsaka **OMEDELBARA** skador som inte täcks av garantin!

När du har fyllt ditt spa med vatten till en nivå av cirka 1 "över den högsta strålen (eller cirka ½" under kudden) kan du sätta på strömmen till spaet vid huvudbrytaren. Kontrollera att ditt spa inte har några felkoder. Om du stöter på ett problem, se ((OPERATION MANUAL)) guide.

TESTA RCD BREAKER

Testa RCD-brytaren före första användning och regelbundet när strömmen till spaet slås på. För att testa RCD-brytaren, följ dessa instruktioner (spa bör vara i drift):

- 1) Tryck på "TEST" -knappen på RCD. RCD:n snubblar och spaet stängs av.
- 2) Återställ RCD-brytaren genom att sätta brytaren i helt läge "OFF", vänta en stund och slå sedan på brytaren igen. Spaet ska ha kraft igen.

⚠ **FARA - RISK FÖR ELEKTRISKT STÖT:** Om RCD-brytaren inte fungerar som beskrivet finns det en risk för en elektrisk stöt om spaet används. Stäng av strömmen vid strömbrytaren tills källan till problemet har identifierats och åtgärdats av en behörig elektriker eller kvalificerad spa-tekniker.

PRIMA PUMPARNA

När strömmen slås på programmeras ditt spa automatiskt att börja cirkulera vattnet genom cirkulationspumpen. Om det inte strömmar vatten från strålarna måste pumparna pumpas in för att eliminera luftlåset.

⚠ **Varning:** Se till att alla pumpar är fria från luftlås när strömmen slås på. Observera att luftlåsning av pumparna kan uppstå i detta fall. Detta är ovanligt, men du måste tappa luft från pumparna. Följ stegen nedan för att lindra en luftslussituation:

- 1) Stäng av pumpen genom att stänga av strömmen till ditt spa vid brytaren.
- 2) Ta bort de syntetiska skåppanelerna på spa-sidan för att komma åt pumparna.
- 3) Lossa pumpenheterna tills du hör all luft som släpps ut och vatten börjar droppa ut (se fig u 1).

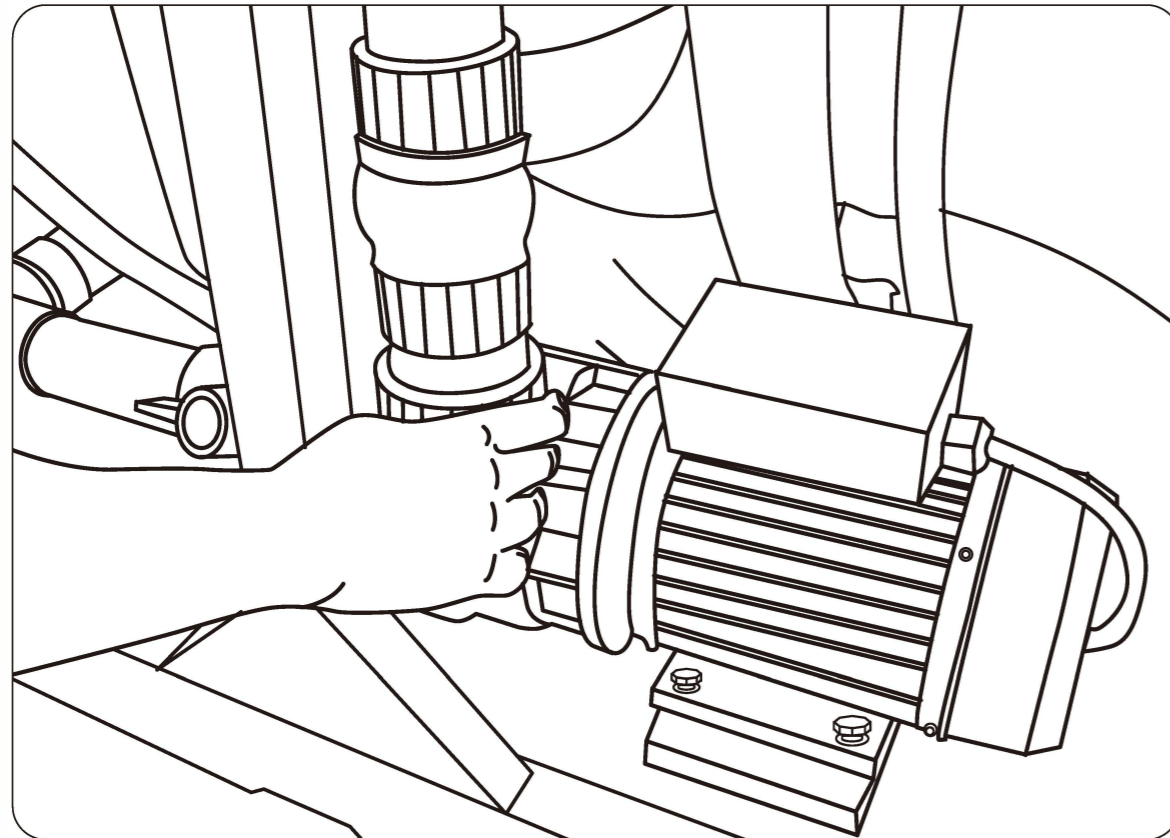

Figur 1

- 4) När vatten droppar ut i en kontinuerlig ström drar du åt facket tills vattnet slutar läcka.
- 5) Sätt på pumpen för att se till att det inte finns några läckor.
- 6) Sätt tillbaka skåpets sidopanel.

Funktionsfunktioner

DIVERTER VALVE

Ditt spa är utrustat med en avledningsventil (se figur 2). Denna ventil kan användas för att avleda strålkraft från ett område i spaet till ett annat område. Denna ventil är helt justerbar och kan användas för att passa användarens önskade effekt. Ventilen kan vara något svårare att vrida när vattenpumpen är i drift. Detta är normalt på grund av högt vattenflöde och tryck i ventilen.

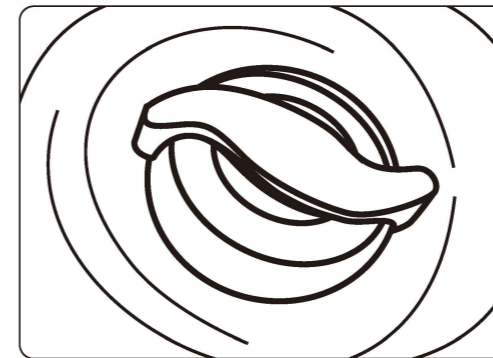

Figur 2 Avledningsventil

LUFTKONTROLLVENTIL

Ditt spa är utrustat med några luftreglerventiler (se figur 3). Luftreglerventilen är en av / på-ventil som gör att luft kan införas i en specifik strålkonfiguration vilket resulterar i en mer kraftfull stråltåg. Vrid ventilhandtaget moturs för att sätta på luften och medurs för att stänga av luften. Öppning av ventilen ökar stråltrycket och stängning av ventilen minskar stråltrycket.

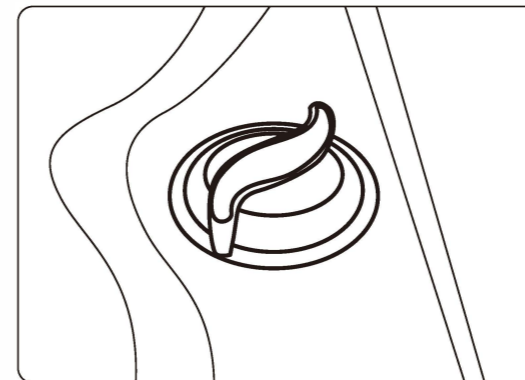

Figur 3 Luftreglerventil

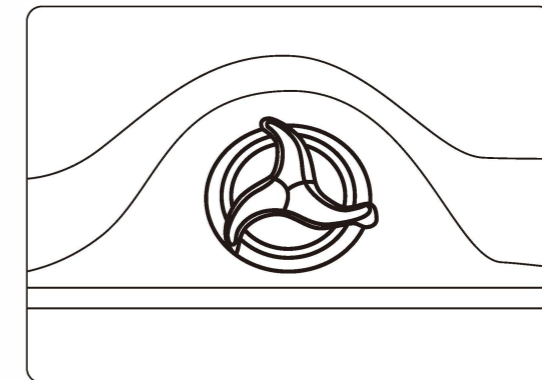

Figur 4 Aromaterapikapsel

AROMATHERAPY CANISTER (valfritt)

Ditt spa är utrustat med en kapsel för aromterapi (se figur 4). Denna kapsel är att fördela din favoritdans via champagneluftbubblan.

WATERFALL / Fountain (tillval)

Ditt spa kan vara utrustat med ett vattenfall eller fontän (se figur 5) som ligger i spaets överkant. Vatten från spa-cirkulationssystemet strömmar in i en sluten ände av en kanal som ligger i den övre kanten och längs kanalen till den öppna änden som ligger vid kanten av den övre kanten på den inre väggen för att rinna upp i vattnet i spaet.

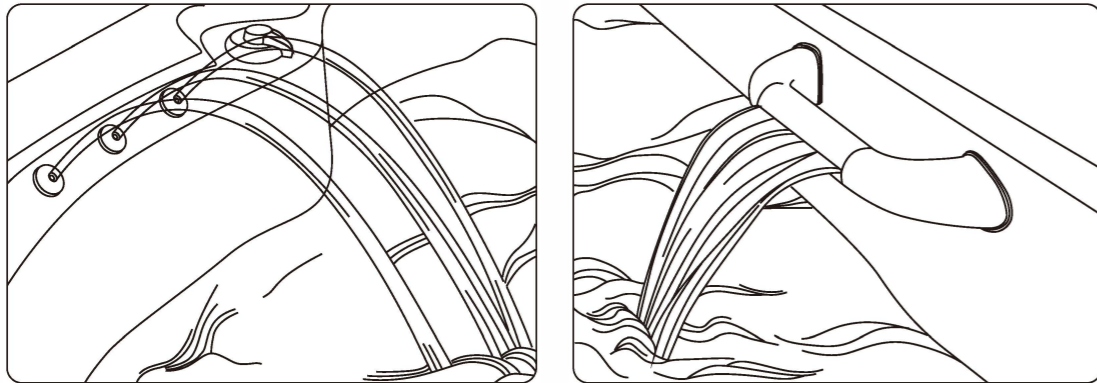

Figur 5 vattenfall och fontän

Flerfärgad SPA Light

Med den här funktionen kan spaägaren behålla ett favoritfärgläge. Det finns 13 lägen. Och färghanteringslägena är tillgängliga:

- Spectrum Quick Dance: bleknar genom alla 8 färger, 1 sekund / färg
- Spectrum Slow Dance: bleknar genom alla 8 färger, 10 sekunder / färg
- Color Burst: förändring av strobeeffekt genom alla 8 färger, 5 sekunder / färg
- Spectrum Slow Dance: bleknar genom alla 8 färger, 6 sekunder / färg
- Spectrum Quick Dance: bleknar genom alla 8 färger, 0,05 sekund / färg
- Röd
- Grön
- Blå
- Gul
- Cyan
- Orange
- Lila
- Vit

Töm ditt spa

Ditt spa måste tömmas, rengöras och fyllas på igen varannan till var tredje månad. För tyngre spa-användning kanske du vill byta vatten oftare. Följande är den rekommenderade metoden för att tömma ditt spa.

- 1) Slå av strömmen till ditt spa vid brytaren.
OBS: Lämna inte ett tomt spa utsatt under långa perioder i varmt och soligt väder.
- 2) Ta bort spa-locket och låt spa-vattnet svalna.
- 3) Leta upp avloppsventilen (slanghak) på massagebadet (avloppsventilen är placerad bakom skåppanelen, se fig u 6 eller fig u 7).

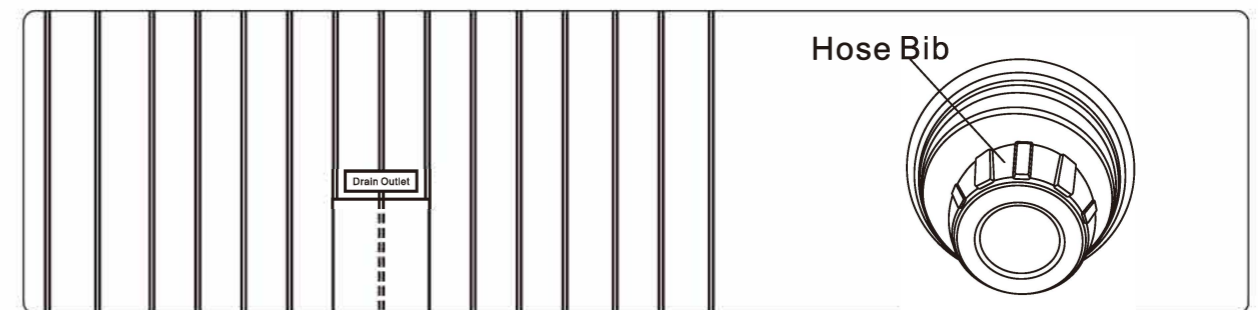

Figur 6

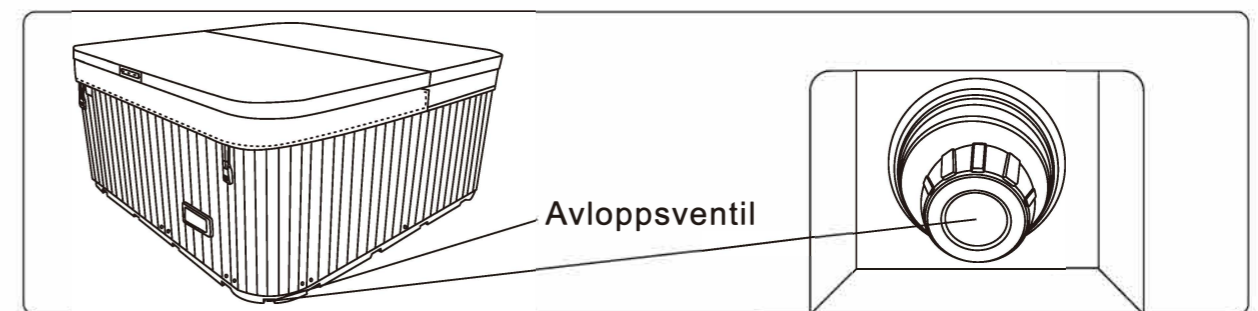

Figur 7

- 4) Ta tag i slangloppet och vrid det moturs. Slangkopplingen kan sedan dras ut något och locket kan tas bort. Fäst en trädgårdsslang i slutet av slanghaklappen och låt vattnet rinna bort från ditt spa. Det tar de flesta spa 3-4 timmar att dränera med slanghaklappen.
- 5) När allt vatten har tömts ut, vrid slangens haklapp medurs tills den stannar. Ta bort trädgårdsslagen och skruva sedan fast locket på änden av slanghaklappen.
- 6) Fyll på ditt spa; följ de första startprocedurerna för att värma upp spaet igen.

Spa vård och underhåll

FILTERRENGÖRING

Ditt nya spa har utformats för snabbt och enkelt filterunderhåll. Vid den första igångsättningen ska filtret rengöras varannan dag under de första två veckorna. Vi rekommenderar att filtret rengörs en gång i veckan för att undvika minskad jetprestanda. Vi rekommenderar också att du har ett extra utbytesfilter till hands som ska installeras när du rengör filtret. Följ stegen nedan för att rengöra filtret:

- 1) Stäng av strömmen till ditt spa vid brytaren.
- 2) Ta bort filterlocket / kopphållaren och lägg den åt sidan.
- 3) Ta bort den flytande dammen och korgen.
- 4) Ta bort filterpatronen genom att dra ut den från filterbehållaren.
- 5) Rengör filterpatronen med en trädgårdsslang enligt följande:
 - a. Håll filterpatronen vertikalt.
 - b. Spraya filterpatronen med ett tryckmunstycke, börja uppifrån och spruta ner varje veck.
 - c. Vänd på filterpatronen och upprepa steg a & steg b.
- 6) För att sätta tillbaka filterpatronen, följ stegen i omvänd ordningsföljd.

⚠ VARNING: Strömmen till ditt spa måste stängas av innan du tar bort och rengör filtret. Suget vid filtret är extremt starkt och kan orsaka skador om det inte finns något filter. Använd ALDRIG spaet utan filter på plats eller använd aldrig spaet utan att filtret är korrekt installerat. Om detta görs kan pumpar och andra elektriska komponenter skadas. Eventuella skador på de elektriska komponenterna på grund av denna omständighet täcks inte av garantin.

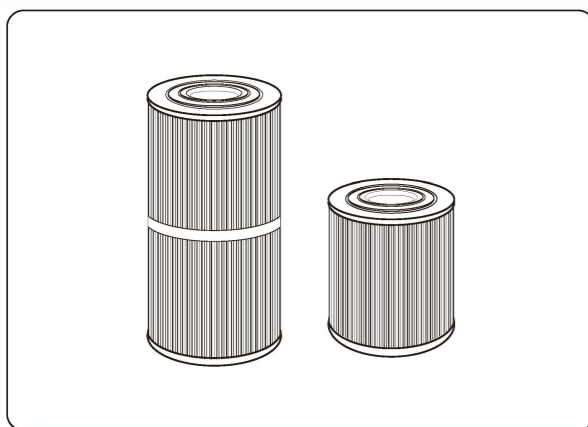

Figur 8 Filterpatron

SKÖTSEL FÖR SPA TÄCK

Korrekt skötsel och rengöring av spa-skyddet är en viktig del av rutinunderhållet. Smuts fungerar som ett slipmedel på vinylbeläggningen på spa-locket och kan också orsaka slitage på veck, sömmar och sömmar. Mögel som växer på fuktig, smutsig vinyl börjar faktiskt rota i tyget och accelererar fel. Ditt omslag kommer att vara mycket längre om du följer följande förslag:

- 1) Skölj vinyltäckfärgen med kallt vatten.
- 2) Spraya med en mild, icke-skummande rengöringsmedel och torka av. Använd aldrig tvättmedel, slipmedel, alkoholer, diskmedel eller hårda rengöringsmedel.
- 3) Dessa kan faktiskt ta bort en del av toppbeläggningen och orsaka för tidig vinylfärg.
- 4) Använd en icke-slipande svamp för envis smuts.
- 5) Skölj spa-skyddet igen noggrant med vatten och låt det torka helt.

⚠ Varning: Spa-skyddet påverkas av UV i solljus. Periodisk behandling med ett flytande skyddsmedel förlänger ditt spa. Fel typ av skyddsmedel kan vara mer skadligt än inget skyddsmedel alls. Håll någon produkt borta från ditt spa, som är märkt "brandfarligt" som innehåller någon typ av olja eller som lämnar en vaxartad yta på ditt spa-lock.

OBS: Stå eller sitt aldrig på locket (det isolerande skummet i locket är inte utformat för att bära vikten hos en person eller ett djur). Knäckt skum i locket täcks inte av garantin! Dra den aldrig över slipande ytor. Håll spaet täckt när det inte används! Om du gör det kommer du att avskräcka barn utan tillsyn från att komma in i spaet och för att minimera värmeförlusten. Små lås är tillgängliga för täckning av locket.

SKÖTSEL PÅ KUDDER

Ta bort och rengör kuddarna med tvålatten och en mjuk trasa vid behov. Använd en vinylbalsam en gång i månaden. Ta bort kuddar när du gör kemisk chockbehandling.

⚠ VARNING: Använd inte oljebaserade vinylskydd på kuddarna. Dessa produkter kommer att orsaka allvarliga problem med vattenklarhet som är svåra att korrigera.

SKÖTSEL FÖR JETS

Vi rekommenderar att du rengör dina jetstrålar när du tömmer ditt spa.

- 1) Ta bort jet-internal genom att vrida det moturs till avläge tills det stannar. Fortsätt för att vrida strålen förbi stopppunkten för att lossa den från spaet. Jet-internal kommer nu att dra ut.
- 2) Blötlägg jet-internal i en blandning av en del vinäger till två delar varmt vatten i 2-3 timmar. Roter med jämna mellanrum spindelmunstycket för att bryta upp rester i strålen.
- 3) Skölj jet internal med varmt vatten.
- 4) Sätt tillbaka jet-internal in i strålkroppen och vrid medurs tills den sitter helt och dra sedan för att se till att den sitter ordentligt. Du kan sedan fortsätta att vrida medurs tills det stannar.

SKÖTSEL FÖR SPA YTAN

Med ett minimum av vård och rengöring av akrylytan kommer ditt spa att se nytt ut i flera år.

Efter att ha tömt spaet, torka av ytan med en mjuk, fuktig trasa (eller svamp) med hushållsvål eller flytande tvättmedel. Var noga med att skölja tvättmedlet väl, eftersom det kan orsaka skum när du fyller på spaet.

OBS: Det är viktigt att du inte använder några slipande rengöringsmedel eller starka kemikalier.

Alla produkter med kisel eller kalcium bör användas med försiktighet, till exempel schampo och eterisk olja. Eftersom de kommer att absorbera smutsiga saker i vatten och sedan bli fläckar på ytan av akryl. Var uppmärksam på att rengöra spa-ytan i rätt tid.

SKÖTSEL FÖR SPA-SKAP

Ditt spa har ett vackert träutseende syntetiskt skåp. Detta syntetiska skåp kräver lite eller inget underhåll av något slag. För att rengöra, torka bara av skåppanelerna med en ren handduk och en mild tvättlösning.

⚠ **Varning:** Använd inte rengöringsmedel som innehåller slipmedel eller lösningsmedel, eftersom dessa kan skada spa-skåpets yta och upphäva garantin.

SPECIAL KALLA VÄDERINSTRUKTIONER (VINTERISERING)

Vintern kan vara en av de roligaste tiderna på året att njuta av ditt spa. Eftersom det är svårt att få ut vatten från rörledningarna.

VI REKOMMENDERAR INTE ATT TÖMMA DIN SPA FÖR VINTERN. Ett strömavbrott kan orsaka att ditt spautrustningssystem fryser snabbt. Kontrollera ditt spa ofta under frysförhållanden för att säkerställa korrekt funktion. Var noga med att kontrollera ditt spa efter eventuell strömförbrukning för att säkerställa att spaet fungerar.

Men om du bestämmer dig för att inte använda ditt spa under vintern rekommenderar vi att du övervintrar som kamrater:

- 1) Om du tömmer ditt spa, stäng av huvudströmmen till spaet. Töm så fullständigt som möjligt. Du kanske vill använda en våddammsugare eller högtrycksfläkt för att evakuera så mycket vatten som möjligt.
- 2) När massagebadet är helt tomt, lossa alla pumpkopplingar och kopplingar så att luft och vatten kan expandera fritt i systemet. Detta bör hjälpa till att förhindra att vatten fryser och skadar rör och rördelar. Tanken är att försöka eliminera vatten från alla tillslutna områden i systemet.

Kontakta din spa-återförsäljare för mer information om vinterbehandling av ditt spa.

Ägareinformation

SPA-modell:

Skalfärg:

Serienummer:

Inköpsdatum:

Leveransdatum:

Installationsdatum:

Säljarens namn:

Säljarens telefonnummer:

Säljarens adress:

Anteckningar

Ditt unika spa-serienummer är skrivet i blått på ett träblock som ligger under den övre kontrollpanelen bakom frontpanelen på åtkomstskåpet. Observera serienumret och modellnumret på ditt spa tillsammans med installationsdatumet i utrymmet ovan. **FÖRVARA DENNA BRUKSANVISNINGAR HITTA LÄTT DESSA INSTRUKTIONER.** När du ringer efter service måste du ha spa-serienumret till hands för snabbare service.

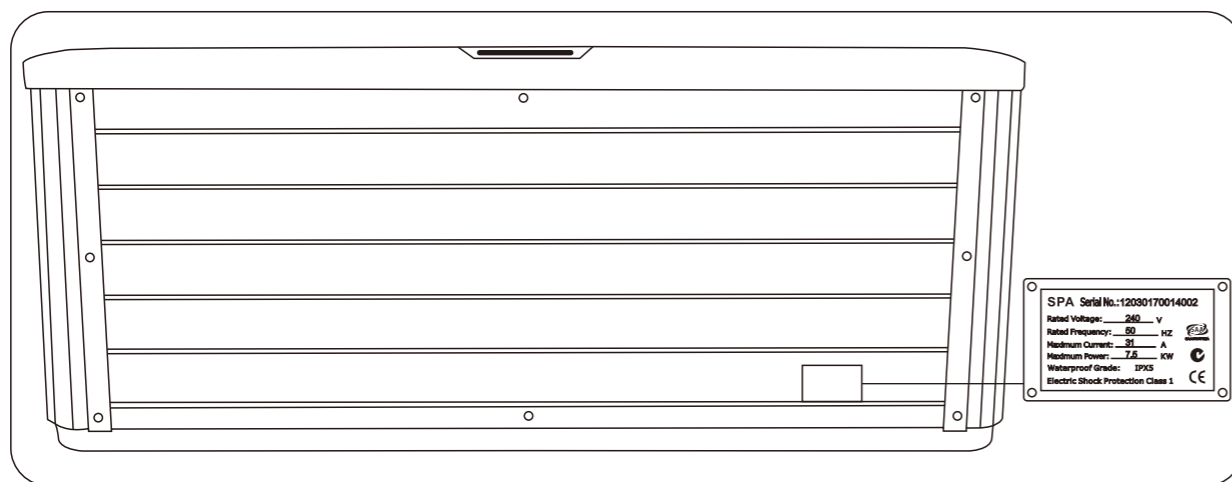

Serienummer Plats